

**DEMAG**  
Mobile Cranes

 **주|무한티엔씨**  
[www.muhanntnc.com](http://www.muhanntnc.com)

## Demag AC 60

**ABS** AS STANDARD  
SERIENMÄßIG  
DE SÉRIE

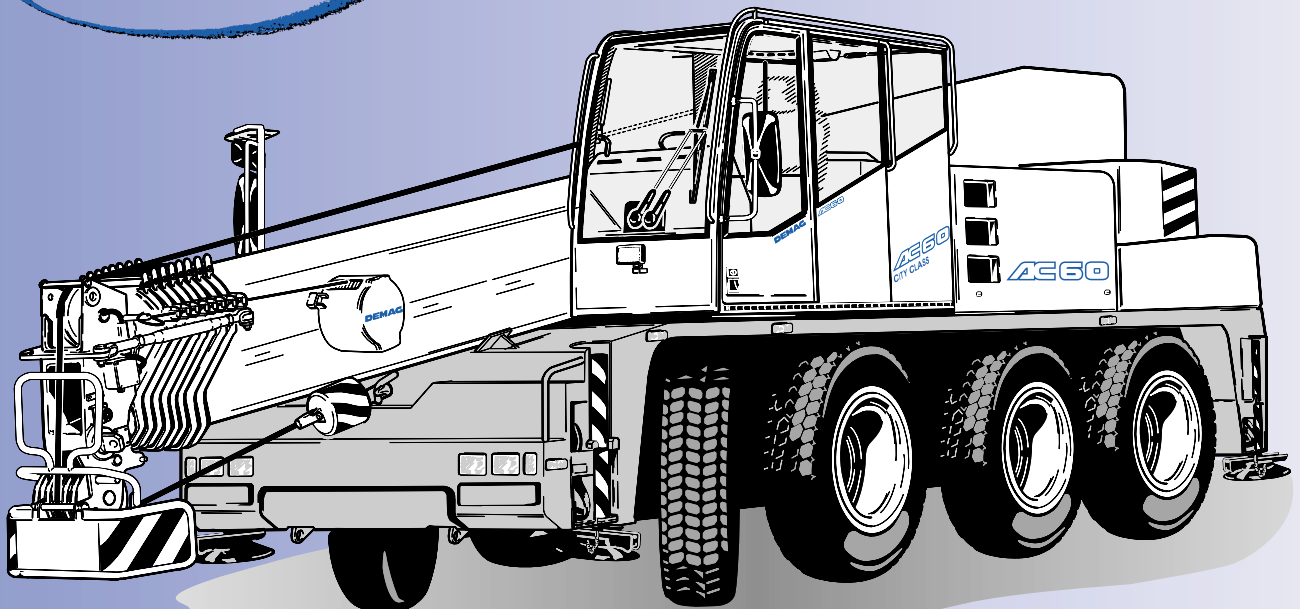

 60t

## Demag AC 60

- ▶ Most compact 60-tonner with an overall length of just 9.96 m
  - ▶ Longest main boom in its category with 50.4 m and a maximum tip height of 65 m
  - ▶ Main boom top section offsettable to 25°
  - ▶ High travel comfort and low fuel consumption thanks to latest engine technology
  - ▶ Inclusive of electronically automated 16-range gearshift system, cruise control, retarder and ABS
  - ▶ Innovative crane control Demag IC-1 with colour touchscreen display
- 
- ▶ Kompaktester 60-Tonner mit nur 9,96 m Gesamtlänge
  - ▶ Längster Hauptausleger seiner Klasse mit 50,4 m und einer max. Rollenhöhe von 65 m
  - ▶ Letzter Auslegerkasten um 25° abwinkelbar
  - ▶ Hoher Fahrkomfort und geringer Kraftstoffverbrauch durch modernste Antriebstechnologie
  - ▶ Inklusive automatisiertem 16-Gang-Schaltgetriebe, Tempomat, Retarder und ABS
  - ▶ Innovative Kransteuerung Demag IC-1 mit Touchscreen-Farbbildschirm
- 
- ▶ La 60 tonnes ultracompacte avec une longueur totale de seulement 9,96 m
  - ▶ Flèche principale la plus longue de sa classe avec 50,4 m atteignant une hauteur maxi de poulies de 65 m
  - ▶ Dernier caisson de la flèche inclinable de 25°
  - ▶ Grand confort de conduite et faible consommation de carburant grâce à une technologie de moteur ultra-moderne
  - ▶ Y compris: boîte automatique à 16 rapports, limiteur de vitesse, ralentisseur et ABS
  - ▶ Commande de grue innovante Demag IC-1 avec écran tactile couleur

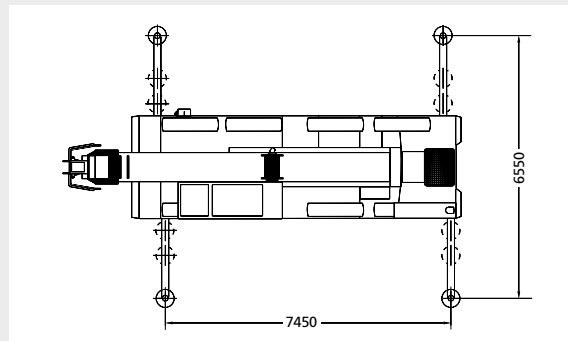
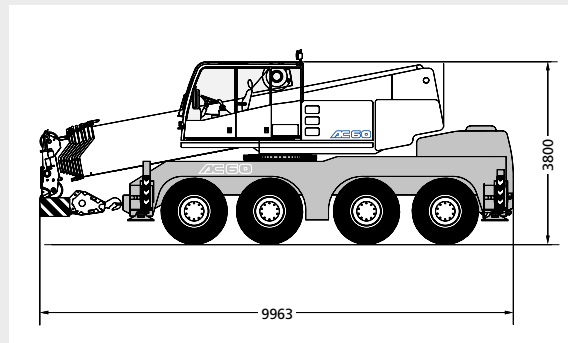
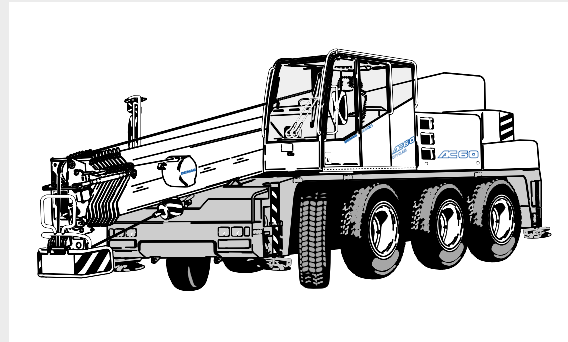

WWW. demag24.com

# Contents

## Inhalt

## Contenu

Page · Seite:

### Specifications · Technische Daten · Caractéristiques

Dimensions · Abmessungen · Encombrement	4
Specifications · Technische Daten · Caractéristiques	6

1

### Main boom · Hauptausleger · Flèche principale

Working ranges · Arbeitsbereiche · Portées	7
Lifting capacities · Tragfähigkeiten · Capacités de levage	8
Lifting capacities, main boom top section offsettable to 25° · Tragfähigkeiten, letzter Kasten 25° abklappbar · Capacités de levage, dernier caisson de la flèche inclinable de 25°	10

2

### Main boom extension · Hauptauslegerverlängerung · Rallonge de flèche

Working ranges · Arbeitsbereiche · Portées	11
Lifting capacities · Tragfähigkeiten · Capacités de levage	12

3

### Runner · Montagespitze · Potence

Working ranges · Arbeitsbereiche · Portées	14
Lifting capacities · Tragfähigkeiten · Capacités de levage	15

4

### Technical description · Technische Beschreibung · Descriptif technique

Carrier · Superstructure · Optional equipment	16
Unterwagen · Oberwagen · Zusatzausrüstung	17
Châssis · Partie supérieure · Equipements optionnels	18

5

# Dimensions Abmessungen Encombrement

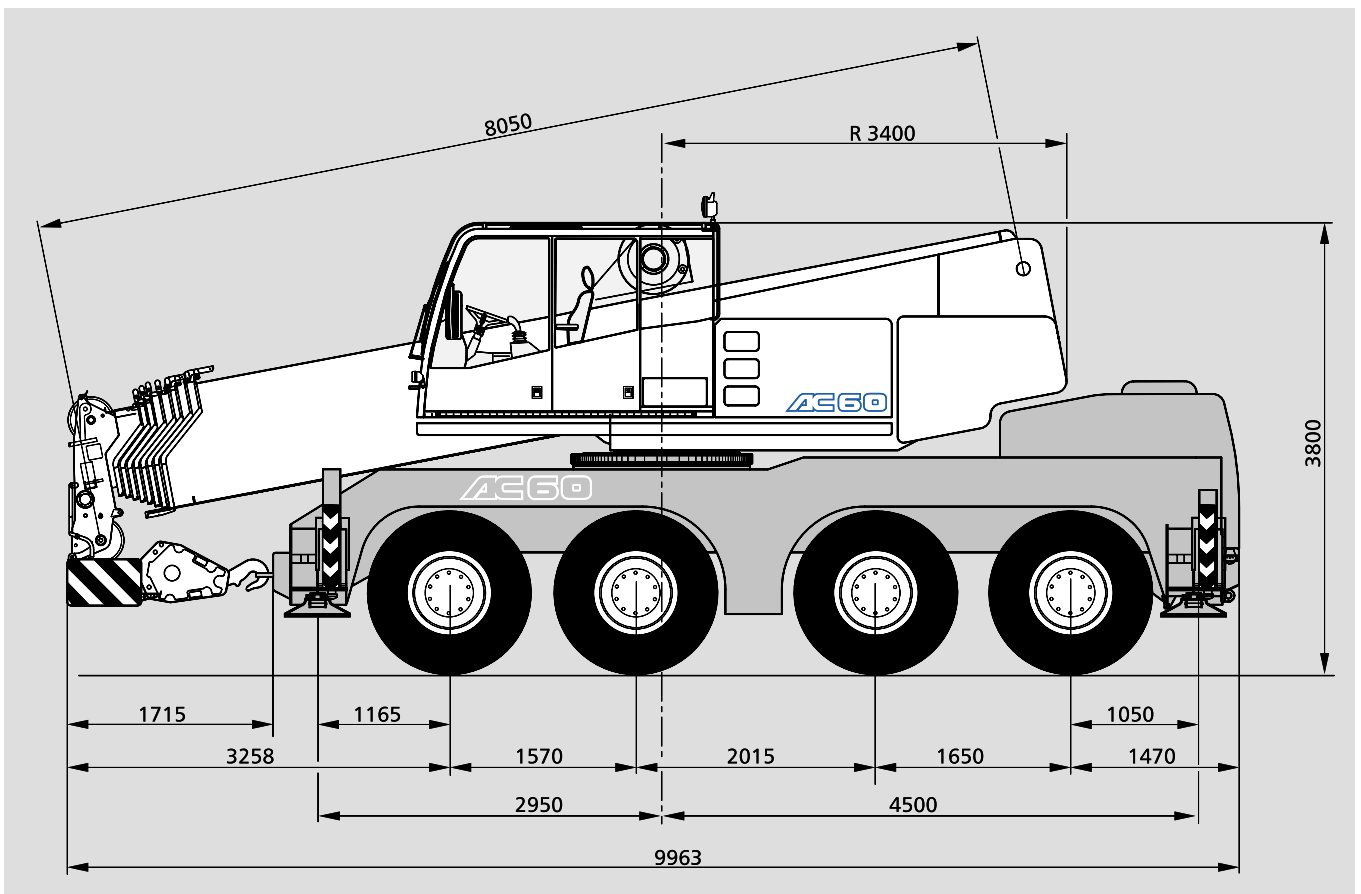

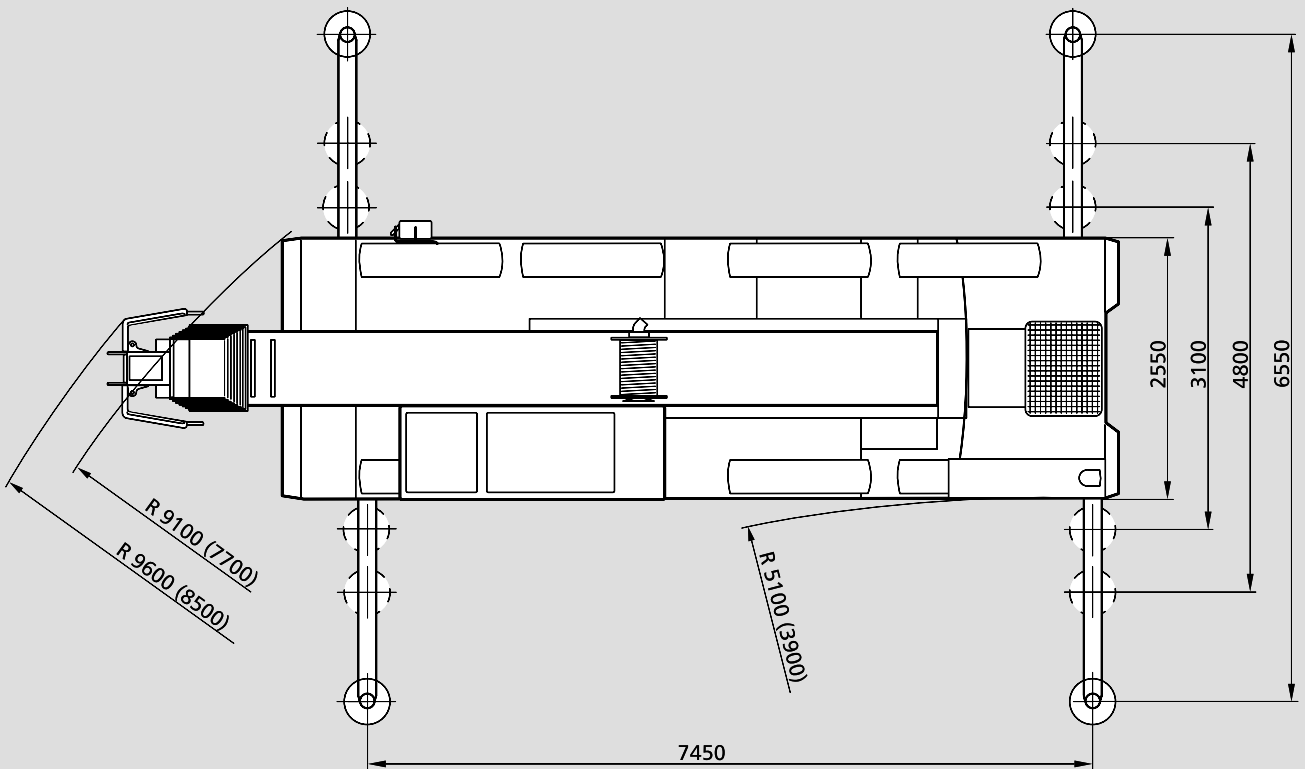
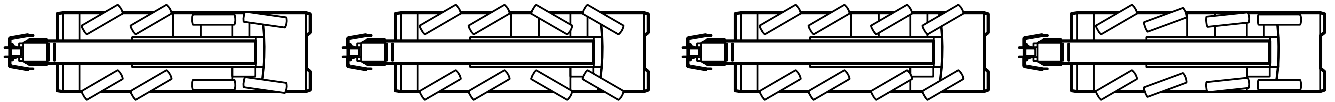

- ( ) with independent rear axle steering
- ( ) mit unabhängiger Hinterachslenkung
- ( ) avec direction indépendante des essieux AR

# Specifications

## Technische Daten

## Caractéristiques

### Axle loads · Achslasten · Poids d'essieux

Crane with main boom, 13.0 m main boom extension, counterweight, tyres 14.00 R 25, hook block · Kran mit Hauptausleger, Hauptauslegerverlängerung 13,0 m, Gegengewicht, Bereifung 14.00 R 25, Unterflasche · Grue avec flèche principale, rallonge de flèche 13,0 m, contrepoids, pneumatiques 14.00 R 25, crochet-moufle.

Axles · Achsen · Essieux  
Total · Gesamt · Total

4 x 12 000 kg  
48 000 kg

### Working speeds (infinitely variable) · Arbeitsgeschwindigkeiten (stufenlos regelbar) Vitesses de travail (réglables sans paliers)

Mechanisms Antriebe Mécanismes	Normal speed Normalgang Marche normale	High speed Schnellgang Marche rapide	Max. permissible line pull <sup>1)</sup> Max. zulässiger Seilzug <sup>1)</sup> Effort max. admis sur câble <sup>1)</sup>	Rope diameter / Rope length Seil ø / Seillänge Diamètre du câble / Longueur du câble
Hoist I Hubwerk I Treuil I	60 m / min	110 m / min	55 kN	18 mm / 180 m
Slewing · Drehwerk · Orientation				max. 0-1,6 1/min
Telescoping speed · Ausleger-Teleskopieren · Vitesse de télescopage				8,0 – 50,4 m: 400 s
Boom elevation · Ausleger-Winkelverstellung · Relevage de flèche				-10° – +78°: 50 s

### Carrier performance · Fahrleistungen · Performance du porteur

Travel speed · Fahrgeschwindigkeit · Vitesse sur route 0 .. 80 km/h  
Gradeability in travel order · Steigfähigkeit bei Transportgewicht · Capacité sur rampes en état de transport sur route 50 %

### Hook block / Single line hook · Unterflasche / Hakengehänge · Crochet-moufle / Boulet

Type Typ Type	Possible load <sup>1)</sup> mögliche Traglast <sup>1)</sup> Charge possible <sup>1)</sup>	Number of sheaves Anzahl der Rollen Nombre de poulies	Weight Gewicht Poids	„D“	max. reeving max. Einscherung mouflage maxi	Heavy-lift attachment Schwerlasteinrichtung Equipement levage lourd
80	60,5 t	5	650 kg	2,00 m	11	1 add. sheave/Zusatzrolle/poulie suppl.
50	38,5 t	3	550 kg	1,30 m	7	
20	16,5 t	1	350 kg	1,10 m	3	
6,3	5,5 t	Single line hook/ Hakengehänge/ Boulet	170 kg	0,80 m	1	

### Remarks · Bemerkungen · Remarques

- <sup>1)</sup> varies depending on national regulations  
<sup>1)</sup> variiert je nach Ländervorschrift  
<sup>1)</sup> varie en fonction des normes nationales

# Working ranges main boom Arbeitsbereiche Hauptausleger Portées flèche principale

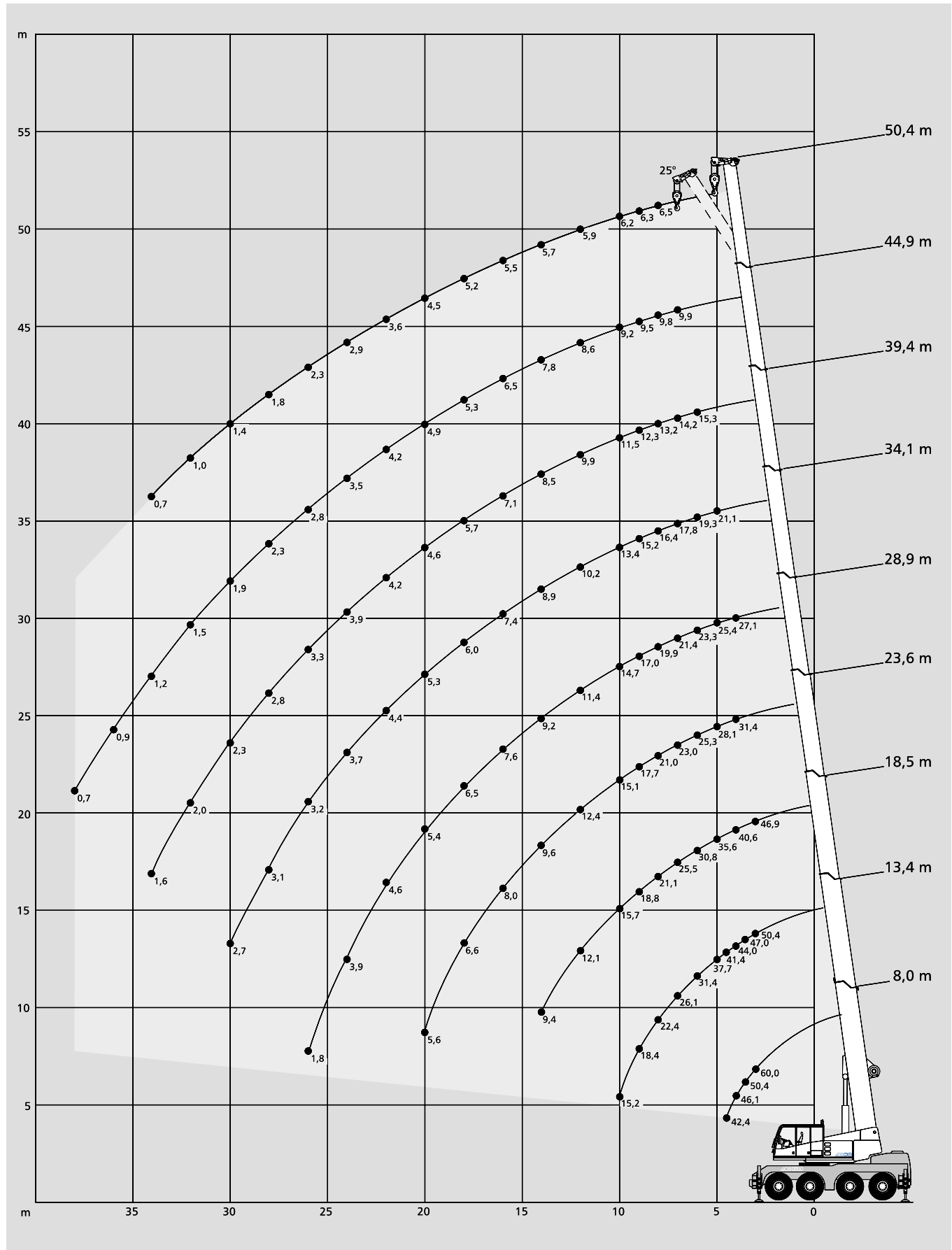

# Lifting capacities main boom

## Tragfähigkeiten Hauptausleger

### Capacités de levage flèche principale

10 t		 7,45 x 6,55 m									360°		DIN/ISO
Radius Ausladung		Main boom · Hauptausleger · Flèche principale										Radius Ausladung	
Portée	m	8,0	13,4	18,5	23,6	28,9	34,1	39,4	44,9	50,4	Portée	m	
	t	t	t	t	t	t	t	t	t	t		t	
2,5		70,0**	-	-	-	-	-	-	-	-		2,5	
3		60,0*	-	-	-	-	-	-	-	-		3	
3		54,8	50,6	47,1	-	-	-	-	-	-		3	
3,5		50,0	47,1	43,9	-	-	-	-	-	-		3,5	
4		45,8	44,1	40,7	31,7	-	-	-	-	-		4	
4,5		42,0	41,2	38,2	29,9	-	-	-	-	-		4,5	
5		-	37,6	35,6	28,2	25,7	-	-	-	-		5	
6		-	31,3	30,8	25,3	23,5	-	-	-	-		6	
7		-	26,0	25,4	23,0	21,6	17,7	-	-	-		7	
8		-	22,5	21,5	21,1	19,9	16,4	-	-	-		8	
9		-	18,6	19,0	18,1	17,3	15,2	12,3	-	-		9	
10		-	15,5	15,9	15,2	15,0	13,7	11,5	-	-		10	
12		-	-	12,3	12,2	12,2	10,6	10,1	8,7	-		12	
14		-	-	9,6	9,5	9,4	8,9	8,5	7,7	6,1		14	
16		-	-	-	8,2	7,6	7,6	7,3	6,8	5,8		16	
18		-	-	-	6,8	6,7	6,2	5,9	5,6	5,5		18	
20		-	-	-	5,7	5,6	5,4	4,8	4,9	4,7		20	
22		-	-	-	-	4,7	4,6	4,2	4,4	3,9		22	
24		-	-	-	-	4,0	3,9	3,9	3,6	3,1		24	
26		-	-	-	-	-	3,3	3,5	3,0	2,5		26	
28		-	-	-	-	-	3,1	2,9	2,5	2,0		28	
30		-	-	-	-	-	2,8	2,5	2,1	1,6		30	
32		-	-	-	-	-	-	2,1	1,7	1,2		32	
34		-	-	-	-	-	-	1,8	1,4	0,9		34	
36		-	-	-	-	-	-	1,5	1,1	0,6		36	
38		-	-	-	-	-	-	-	0,8	-		38	
40		-	-	-	-	-	-	-	0,6	-		40	
Capacities · Traglast Charges <sup>1)</sup>		30,7	13,0	7,2	4,7	2,9	-	-	-	-	Capacities · Traglast Charges <sup>1)</sup>		

10 t		 7,45 x 4,80 m									360°		DIN/ISO
Radius Ausladung		Main boom · Hauptausleger · Flèche principale										Radius Ausladung	
Portée	m	8,0	13,4	18,5	23,6	28,9	34,1	39,4	44,9	50,4	Portée	m	
	t	t	t	t	t	t	t	t	t	t		t	
3		49,6	48,7	47,1	-	-	-	-	-	-		3	
3,5		44,8	43,8	43,9	-	-	-	-	-	-		3,5	
4		40,7	39,9	38,4	31,7	-	-	-	-	-		4	
4,5		37,1	37,4	32,4	29,6	-	-	-	-	-		4,5	
5		-	32,2	27,9	25,9	23,5	-	-	-	-		5	
6		-	23,0	23,6	20,9	18,9	-	-	-	-		6	
7		-	17,3	18,6	18,4	17,0	13,7	-	-	-		7	
8		-	13,6	14,8	14,7	14,4	12,7	-	-	-		8	
9		-	11,1	12,2	12,8	12,1	11,6	10,5	-	-		9	
10		-	9,2	10,2	10,8	10,3	10,2	9,2	-	-		10	
12		-	-	7,5	8,0	8,0	7,9	7,1	6,9	-		12	
14		-	-	5,8	6,3	6,2	6,1	5,9	5,9	4,9		14	
16		-	-	-	5,0	4,9	5,1	5,0	4,7	3,9		16	
18		-	-	-	4,1	4,0	4,3	4,1	3,7	3,1		18	
20		-	-	-	3,4	3,3	3,6	3,4	3,0	2,5		20	
22		-	-	-	-	2,7	3,0	2,8	2,5	1,9		22	
24		-	-	-	-	2,3	2,5	2,3	2,0	1,5		24	
26		-	-	-	-	-	2,2	1,9	1,6	1,1		26	
28		-	-	-	-	-	1,8	1,6	1,2	0,7		28	
30		-	-	-	-	-	1,6	1,3	0,9	-		30	
32		-	-	-	-	-	-	1,0	0,6	-		32	
34		-	-	-	-	-	-	0,8	-	-		34	
36		-	-	-	-	-	-	-	-	-		36	
Capacities · Traglast Charges <sup>1)</sup>		30,7	8,6	4,8	3,1	1,8	-	-	-	-	Capacities · Traglast Charges <sup>1)</sup>		

#### Remarks · Bemerkungen · Remarques

\* 180° over front  
\* 180° nach vorne  
\* 180° sur l'avant

\*\* 0° over rear and hoist rope reeving 1 x 13  
\*\* 0° nach hinten und Hubseileinscherung 1 x 13  
\*\* 0° sur l'arrière et mouflage du câble de levage 1 x 13

<sup>1)</sup> flat boom  
<sup>1)</sup> horizontal  
<sup>1)</sup> flèche à l'horizontale



10 t		7,45 x 3,10 m							360°		DIN/ISO	
Radius Ausladung		Main boom · Hauptausleger · Flèche principale								Radius Ausladung		
Portée	m	8,0	13,4	18,5	23,6	28,9	34,1	39,4		Portée	m	
	m	t	t	t	t	t	t	t			m	
3		41,6	-	-	-	-	-	-			3	
3,5		33,1	-	-	-	-	-	-			3,5	
4		25,6	26,3	-	-	-	-	-			4	
4,5		20,7	21,4	-	-	-	-	-			4,5	
5		-	17,8	19,2	-	-	-	-			5	
6		-	13,1	14,3	14,8	13,3	-	-			6	
7		-	10,1	11,2	11,8	11,2	10,3	-			7	
8		-	8,0	9,0	9,6	9,5	8,8	-			8	
9		-	6,5	7,5	8,0	7,9	7,9	7,4			9	
10		-	5,4	6,3	6,8	6,7	7,1	6,5			10	
12		-	-	4,6	5,0	5,0	5,3	5,1			12	
14		-	-	3,4	3,9	3,8	4,1	3,9			14	
16		-	-	-	3,0	2,9	3,3	3,0			16	
18		-	-	-	2,4	2,3	2,6	2,4			18	
20		-	-	-	1,9	1,8	2,1	1,9			20	
22		-	-	-	-	1,4	1,7	1,5			22	
24		-	-	-	-	1,0	1,4	1,1			24	
26		-	-	-	-	-	1,0	0,7			26	
28		-	-	-	-	-	0,8	-			28	
Capacities · Traglast Charges <sup>1)</sup>		17,7	4,9	2,6	-	-	-	-	Capacities · Traglast Charges <sup>1)</sup>			

0°**		DIN/ISO			
Radius Ausladung		Main boom · Hauptausleger · Flèche principale			
Portée	m	8,0	13,4	18,5	23,6
	m	t	t	t	t
3		-	-	-	-
3,5		-	-	-	-
4		17,6	-	-	-
4,5		15,7	16,3	-	-
5		-	14,8	-	-
6		-	12,3	13,2	-
7		-	10,3	11,1	11,7
8		-	8,8	9,7	10,2
9		-	7,5	8,4	8,9
10		-	6,4	7,3	7,8
12		-	-	5,8	6,3
14		-	-	4,6	5,0
16		-	-	-	4,2
18		-	-	-	3,4
20		-	-	-	2,8
Capacities · Traglast Charges <sup>1)</sup>		15,7	6,4	4,6	-

180°*		DIN/ISO			
Radius Ausladung		Main boom · Hauptausleger · Flèche principale			
Portée	m	8,0	13,4	18,5	23,6
	m	t	t	t	t
3		11,2	11,7	12,5	-
3,5		10,0	10,4	11,1	-
4		8,9	9,3	10,1	10,5
4,5		7,8	8,3	9,1	9,6
5		-	7,5	8,3	8,7
6		-	6,2	7,0	7,4
7		-	5,0	5,9	6,4
8		-	4,1	5,0	5,4
9		-	3,4	4,2	4,6
10		-	2,8	3,5	4,0
12		-	-	2,7	3,0
14		-	-	1,9	2,4
16		-	-	-	1,7
18		-	-	-	1,2
20		-	-	-	0,9
Capacities · Traglast Charges <sup>1)</sup>		7,8	2,8	1,5	-

Remarks · Bemerkungen · Remarques

- \* 180° over front
- \* 180° nach vorne
- \* 180° sur l'avant

- \*\* 0° over rear
- \*\* 0° nach hinten
- \*\* 0° sur l'arrière

- <sup>1)</sup> flat boom
- <sup>1)</sup> horizontal
- <sup>1)</sup> flèche à l'horizontale

**Lifting capacities main boom, main boom top section offsettable to 25°**  
**Tragfähigkeiten Hauptausleger, letzter Kasten 25° abklappbar**  
**Capacités de levage flèche principale, dernier caisson inclinable de 25°**

10 t		7,45 x 6,55 m						360°		DIN/ISO
Radius Ausladung		Main boom · Hauptausleger · Flèche principale							Radius Ausladung	
Portée	m	23,6	28,9	34,1	39,4	44,9	50,4	Portée	m	
m	t	t	t	t	t	t	t	m	t	
5	4,7	-	-	-	-	-	-	5	4,7	
6	4,4	-	-	-	-	-	-	6	4,4	
7	4,2	4,4	-	-	-	-	-	7	4,2	
8	4,0	4,2	-	-	-	-	-	8	4,0	
9	3,8	4,1	4,3	-	-	-	-	9	3,8	
10	3,6	3,9	4,2	4,1	-	-	-	10	3,6	
12	3,3	3,6	3,9	3,9	4,0	-	-	12	3,3	
14	3,2	3,4	3,7	3,6	3,9	3,7	-	14	3,2	
16	3,1	3,3	3,5	3,5	3,7	3,6	-	16	3,1	
18	3,0	3,1	3,4	3,4	3,5	3,5	-	18	3,0	
20	-	3,0	3,3	3,2	3,4	3,3	-	20	-	
22	-	3,0	3,2	3,2	3,3	3,1	-	22	-	
24	-	3,0	3,1	3,1	2,9	3,0	-	24	-	
26	-	-	3,0	2,9	2,5	2,5	-	26	-	
28	-	-	2,6	2,8	2,3	1,9	-	28	-	
30	-	-	-	2,3	1,9	1,5	-	30	-	
32	-	-	-	1,9	1,5	1,1	-	32	-	
34	-	-	-	1,6	1,2	0,7	-	34	-	
36	-	-	-	-	0,9	-	-	36	-	
38	-	-	-	-	0,6	-	-	38	-	
40	-	-	-	-	-	-	-	40	-	

10 t		7,45 x 4,80 m						360°		DIN/ISO
Radius Ausladung		Main boom · Hauptausleger · Flèche principale							Radius Ausladung	
Portée	m	23,6	28,9	34,1	39,4	44,9	50,4	Portée	m	
m	t	t	t	t	t	t	t	m	t	
5	4,7	-	-	-	-	-	-	5	4,7	
6	4,4	-	-	-	-	-	-	6	4,4	
7	4,2	4,4	-	-	-	-	-	7	4,2	
8	4,0	4,2	-	-	-	-	-	8	4,0	
9	3,8	4,1	4,3	-	-	-	-	9	3,8	
10	3,6	3,9	4,2	4,1	-	-	-	10	3,6	
12	3,3	3,6	3,9	3,9	4,0	-	-	12	3,3	
14	3,2	3,4	3,7	3,6	3,9	3,7	-	14	3,2	
16	3,1	3,3	3,5	3,5	3,7	3,6	-	16	3,1	
18	3,0	3,1	3,4	3,4	3,4	3,2	-	18	3,0	
20	-	3,0	3,2	3,2	3,0	2,5	-	20	-	
22	-	2,7	3,0	2,7	2,4	1,9	-	22	-	
24	-	2,2	2,5	2,2	1,9	1,4	-	24	-	
26	-	-	2,1	1,8	1,5	0,9	-	26	-	
28	-	-	1,7	1,5	1,1	-	-	28	-	
30	-	-	-	1,1	0,8	-	-	30	-	
32	-	-	-	0,8	-	-	-	32	-	

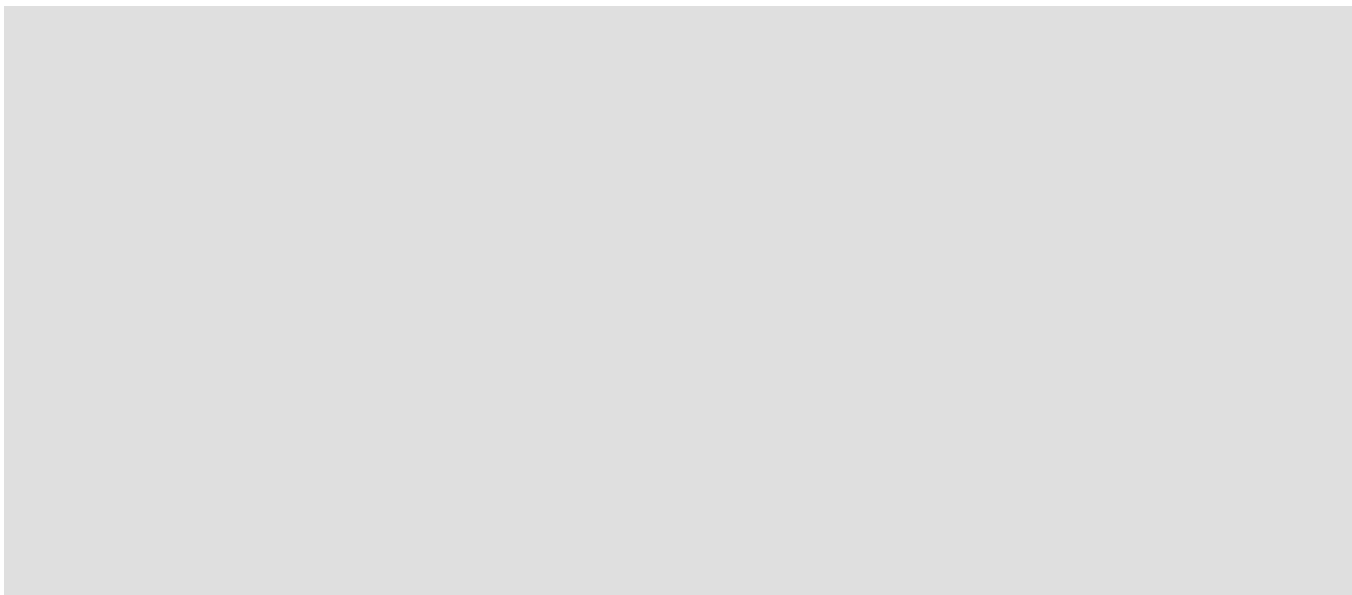

# Working ranges main boom extension Arbeitsbereiche Hauptauslegerverlängerung Portées rallonge de flèche

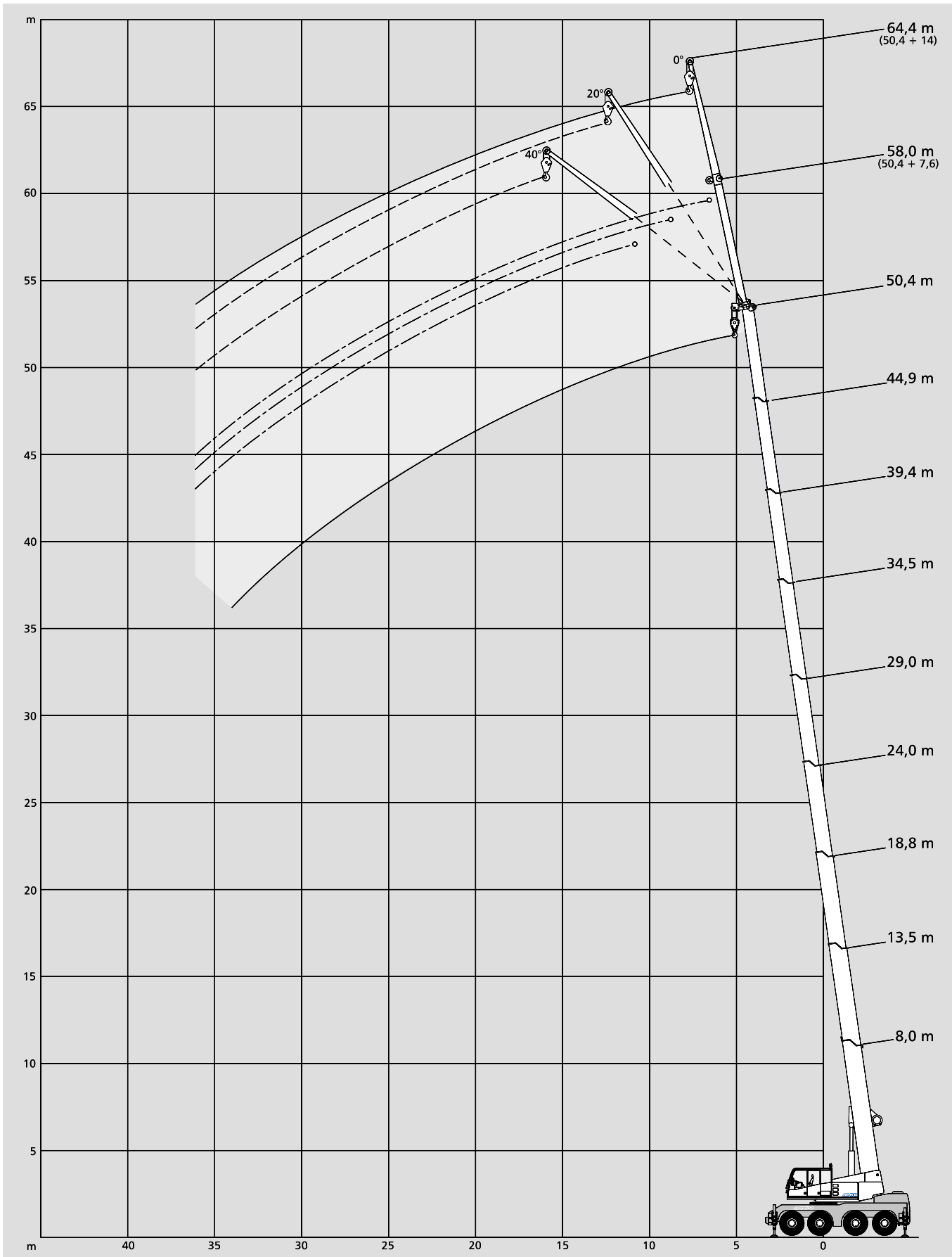

# Lifting capacities main boom extension Tragfähigkeiten Hauptauslegerverlängerung Capacités de levage rallonge de flèche

10 t 

 7,45 x 6,55 m

360°

DIN/ISO

34,1 m Main boom · Hauptausleger · Flèche principale							
Radius Ausladung	Extension · Verlängerung · Rallonge						
	7,6 m			14,0 m			
Portée	0°	20°	40°	0°	20°	40°	
m	t	t	t	t	t	t	
10	9,1	-	-	-	-	-	
12	8,3	6,1	-	4,8	-	-	
14	7,5	5,8	4,8	4,5	-	-	
16	6,7	5,5	4,6	4,2	3,0	-	
18	5,4	5,2	4,5	3,9	2,9	2,3	
20	4,4	4,8	4,5	3,7	2,8	2,2	
22	3,8	3,9	4,1	3,5	2,6	2,2	
24	3,5	3,1	3,3	3,1	2,5	2,1	
26	3,1	3,0	2,9	2,5	2,4	2,1	
28	2,7	2,7	2,8	2,3	2,3	2,0	
30	2,4	2,5	2,5	2,1	2,0	2,0	
32	2,0	2,2	-	2,0	1,8	1,8	
34	1,7	1,8	-	1,8	1,7	1,7	
36	1,4	1,5	-	1,6	1,6	1,6	
38	1,2	-	-	1,4	1,5	0,6	
40	-	-	-	1,1	1,3	-	
42	-	-	-	0,9	1,0	-	
44	-	-	-	0,8	0,8	-	
46	-	-	-	-	-	-	

39,4 m Main boom · Hauptausleger · Flèche principale							
Radius Ausladung	Extension · Verlängerung · Rallonge						
	7,6 m			14,0 m			
Portée	0°	20°	40°	0°	20°	40°	
m	t	t	t	t	t	t	
10	-	-	-	-	-	-	
12	7,3	-	-	-	-	-	
14	6,5	5,4	-	4,2	-	-	
16	5,7	5,3	4,3	4,0	-	-	
18	4,9	5,1	4,2	3,8	2,9	-	
20	4,3	4,7	4,1	3,6	2,8	-	
22	3,9	3,8	3,9	3,4	2,6	2,2	
24	3,4	3,4	3,3	3,0	2,5	2,2	
26	2,7	3,0	3,1	2,5	2,4	2,1	
28	2,3	2,5	2,6	2,4	2,4	2,1	
30	2,1	2,2	2,1	2,0	2,0	2,1	
32	2,0	2,0	2,0	1,6	1,9	1,9	
34	1,7	1,8	1,8	1,5	1,6	1,8	
36	1,4	1,5	-	1,3	1,4	1,5	
38	1,2	1,3	-	1,2	1,2	1,3	
40	1,0	-	-	1,1	1,1	1,3	
42	-	-	-	0,9	1,0	-	
44	-	-	-	0,7	0,8	-	
46	-	-	-	0,5	0,6	-	

44,9 m Main boom · Hauptausleger · Flèche principale							
Radius Ausladung	Extension · Verlängerung · Rallonge						
	7,6 m			14,0 m			
Portée	0°	20°	40°	0°	20°	40°	
m	t	t	t	t	t	t	
14	5,1	-	-	-	-	-	
16	4,8	4,3	-	-	-	-	
18	4,5	4,0	3,7	3,1	-	-	
20	4,2	3,7	3,5	2,9	2,7	-	
22	3,7	3,4	3,3	2,8	2,5	-	
24	3,0	3,3	3,2	2,7	2,4	2,1	
26	2,7	2,7	2,9	2,5	2,3	2,0	
28	2,5	2,4	2,4	2,1	2,2	1,9	
30	2,0	2,2	2,3	1,8	2,1	1,9	
32	1,7	1,8	2,0	1,7	1,7	1,8	
34	1,3	1,5	1,6	1,5	1,6	1,6	
36	1,0	1,2	1,3	1,2	1,5	1,5	
38	0,8	0,9	1,0	0,9	1,2	1,4	
40	0,5	0,7	-	0,7	0,9	1,1	
42	-	-	-	-	0,7	0,8	

50,4 m Main boom · Hauptausleger · Flèche principale							
Radius Ausladung	Extension · Verlängerung · Rallonge						
	7,6 m			14,0 m			
Portée	0°	20°	40°	0°	20°	40°	
m	t	t	t	t	t	t	
14	-	-	-	-	-	-	
16	3,7	-	-	-	-	-	
18	3,5	3,0	-	2,6	-	-	
20	3,3	2,9	2,9	2,5	-	-	
22	3,1	2,9	2,8	2,4	2,2	-	
24	3,0	2,8	2,7	2,3	2,1	-	
26	2,5	2,8	2,6	2,2	2,0	1,9	
28	2,0	2,3	2,5	2,0	1,8	1,8	
30	1,5	1,8	2,0	1,7	1,7	1,7	
32	1,2	1,4	1,6	1,3	1,6	1,6	
34	0,8	1,0	1,2	1,0	1,4	1,6	
36	0,5	0,7	0,8	0,7	1,1	1,3	
38	-	-	0,6	-	0,8	1,0	
40	-	-	-	-	0,5	0,7	
42	-	-	-	-	-	-	



34,1 m Main boom · Hauptausleger · Flèche principale							
Radius Ausladung	Extension · Verlängerung · Rallonge						
	7,6 m			14,0 m			
Portée	0°	20°	40°	0°	20°	40°	
m	t	t	t	t	t	t	
10	8,3	-	-	-	-	-	
12	6,4	6,1	-	4,8	-	-	
14	5,2	5,6	4,8	4,5	-	-	
16	4,7	4,4	4,6	4,0	3,0	-	
18	4,1	3,9	3,8	3,3	2,9	2,3	
20	3,3	3,6	3,5	3,1	2,8	2,2	
22	2,8	3,0	3,1	2,7	2,6	2,2	
24	2,6	2,6	2,6	2,4	2,3	2,1	
26	2,2	2,3	2,4	2,0	2,1	2,0	
28	1,8	2,0	2,0	1,8	2,0	2,0	
30	1,5	1,6	1,7	1,6	1,6	1,8	
32	1,3	1,4	-	1,4	1,5	1,5	
34	1,1	1,1	-	1,2	1,4	1,4	
36	0,8	0,9	-	1,0	1,1	1,2	
38	0,6	-	-	0,8	0,9	-	
40	-	-	-	0,6	0,7	-	
42	-	-	-	-	-	-	

39,4 m Main boom · Hauptausleger · Flèche principale							
Radius Ausladung	Extension · Verlängerung · Rallonge						
	7,6 m			14,0 m			
Portée	0°	20°	40°	0°	20°	40°	
m	t	t	t	t	t	t	
10	-	-	-	-	-	-	
12	5,9	-	-	-	-	-	
14	5,4	5,2	-	4,2	-	-	
16	4,4	4,4	4,3	3,6	-	-	
18	3,7	3,9	3,8	3,2	2,9	-	
20	3,3	3,2	3,4	2,9	2,8	-	
22	2,8	3,0	2,8	2,4	2,5	2,2	
24	2,3	2,5	2,6	2,2	2,4	2,2	
26	1,9	2,1	2,2	2,0	1,9	2,1	
28	1,6	1,7	1,8	1,7	1,8	1,8	
30	1,3	1,4	1,5	1,4	1,7	1,7	
32	1,0	1,1	1,2	1,1	1,4	1,5	
34	0,7	0,8	0,9	0,8	1,1	1,3	
36	-	0,6	-	0,6	0,9	1,0	
38	-	-	-	-	0,6	0,7	
40	-	-	-	-	-	0,5	
42	-	-	-	-	-	-	

44,9 m Main boom · Hauptausleger · Flèche principale							
Radius Ausladung	Extension · Verlängerung · Rallonge						
	7,6 m			14,0 m			
Portée	0°	20°	40°	0°	20°	40°	
m	t	t	t	t	t	t	
14	4,7	-	-	-	-	-	
16	3,8	4,2	-	-	-	-	
18	3,6	3,4	3,7	2,9	-	-	
20	2,9	3,2	3,2	2,5	2,7	-	
22	2,4	2,7	2,9	2,4	2,4	-	
24	1,9	2,2	2,4	1,9	2,1	2,1	
26	1,5	1,7	1,9	1,5	1,9	1,9	
28	1,1	1,4	1,5	1,2	1,6	1,8	
30	0,8	1,0	1,2	0,9	1,3	1,6	
32	0,5	0,7	0,8	0,6	1,0	1,3	
34	-	-	0,6	-	0,7	1,0	
36	-	-	-	-	-	0,7	
38	-	-	-	-	-	-	

50,4 m Main boom · Hauptausleger · Flèche principale							
Radius Ausladung	Extension · Verlängerung · Rallonge						
	7,6 m			14,0 m			
Portée	0°	20°	40°	0°	20°	40°	
m	t	t	t	t	t	t	
14	-	-	-	-	-	-	
16	3,6	-	-	-	-	-	
18	2,8	3,0	-	2,6	-	-	
20	2,2	2,6	2,9	2,2	-	-	
22	1,7	2,0	2,3	1,7	2,2	-	
24	1,2	1,5	1,8	1,3	1,9	-	
26	0,8	1,1	1,3	0,9	1,4	1,9	
28	0,5	0,8	1,0	0,6	1,1	1,5	
30	-	-	0,6	-	0,7	1,1	
32	-	-	-	-	-	0,8	
34	-	-	-	-	-	-	
36	-	-	-	-	-	-	
38	-	-	-	-	-	-	

# Working ranges runner Arbeitsbereiche Montagespitze Portées potence

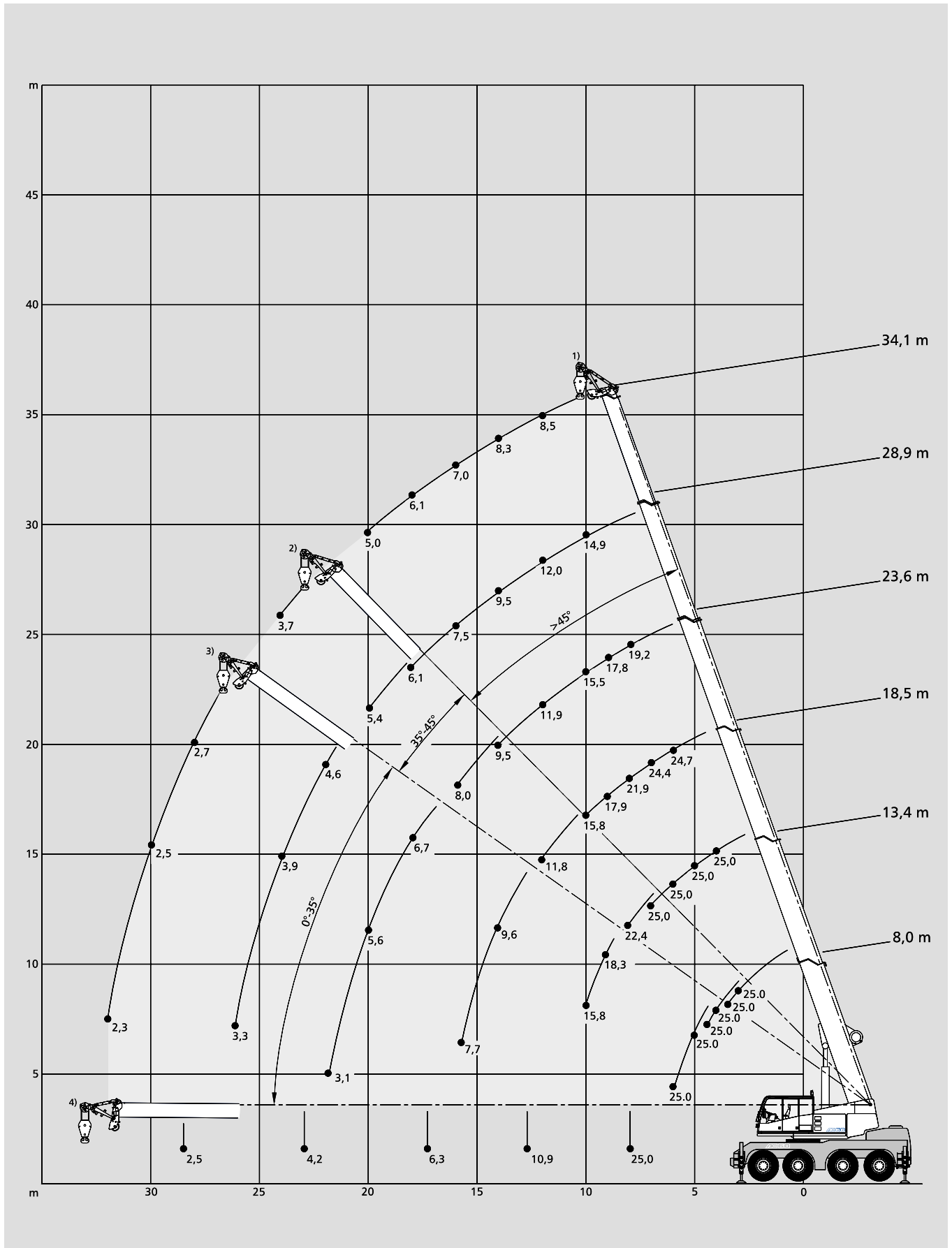

# Lifting capacities runner Tragfähigkeiten Montagespitze Capacités de levage potence

**10 t**  **7,45 m x 6,55 m 360° DIN/ISO**

Radius Ausladung Main boom · Hauptauleger · Flèche principale

Portée	8,0	13,4	18,5	23,6	28,9	34,1
	t	t	t	t	t	t
m						
3	25,0 <sup>1)</sup>	-	-	-	-	-
3,5	25,0 <sup>1)</sup>	-	-	-	-	-
4	25,0 <sup>2)</sup>	25,0 <sup>1)</sup>	-	-	-	-
4,5	25,0 <sup>2)</sup>	25,0 <sup>1)</sup>	-	-	-	-
5	25,0 <sup>3)</sup>	25,0 <sup>1)</sup>	-	-	-	-
6	25,0 <sup>3)</sup>	24,4 <sup>1)</sup>	24,7 <sup>1)</sup>	-	-	-
7	-	23,6 <sup>1)</sup>	24,4 <sup>1)</sup>	-	-	-
8	-	22,4 <sup>2)</sup>	21,9 <sup>1)</sup>	19,2 <sup>1)</sup>	-	-
9	-	18,3 <sup>3)</sup>	17,9 <sup>1)</sup>	17,8 <sup>1)</sup>	-	-
10	-	15,8 <sup>3)</sup>	15,8 <sup>1)</sup>	15,5 <sup>1)</sup>	14,9 <sup>1)</sup>	-
12	-	-	11,8 <sup>2)</sup>	11,9 <sup>1)</sup>	12,0 <sup>1)</sup>	8,5 <sup>1)</sup>
14	-	-	9,6 <sup>3)</sup>	9,5 <sup>1)</sup>	9,5 <sup>1)</sup>	8,3 <sup>1)</sup>
16	-	-	7,7 <sup>3)</sup>	8,0 <sup>2)</sup>	7,5 <sup>1)</sup>	7,0 <sup>1)</sup>
18	-	-	-	6,7 <sup>3)</sup>	6,1 <sup>1)</sup>	6,1 <sup>1)</sup>
20	-	-	-	5,6 <sup>3)</sup>	5,4 <sup>2)</sup>	5,0 <sup>1)</sup>
22	-	-	-	-	4,6 <sup>3)</sup>	4,3 <sup>1)</sup>
24	-	-	-	-	3,9 <sup>3)</sup>	3,7 <sup>1)</sup>
26	-	-	-	-	3,3 <sup>3)</sup>	3,1 <sup>2)</sup>
28	-	-	-	-	-	2,7 <sup>3)</sup>
30	-	-	-	-	-	2,5 <sup>3)</sup>
32	-	-	-	-	-	2,3 <sup>3)</sup>
Capacities · Traglast Charges <sup>4)</sup>	25,0 <sup>2+3)</sup>	10,9 <sup>2+3)</sup>	6,3 <sup>2+3)</sup>	4,2 <sup>2+3)</sup>	2,5 <sup>2+3)</sup>	-

**10 t**  **7,45 m x 4,80 m 360° DIN/ISO**

Radius Ausladung Main boom · Hauptauleger · Flèche principale

Portée	8,0	13,4	18,5	23,6	28,9	34,1
	t	t	t	t	t	t
m						
3	25,0 <sup>1)</sup>	-	-	-	-	-
3,5	25,0 <sup>1)</sup>	-	-	-	-	-
4	25,0 <sup>2)</sup>	25,0 <sup>1)</sup>	-	-	-	-
4,5	25,0 <sup>2)</sup>	25,0 <sup>1)</sup>	-	-	-	-
5	25,0 <sup>3)</sup>	25,0 <sup>1)</sup>	-	-	-	-
6	23,2 <sup>3)</sup>	23,6 <sup>1)</sup>	21,9 <sup>1)</sup>	-	-	-
7	-	18,0 <sup>1)</sup>	18,4 <sup>1)</sup>	-	-	-
8	-	14,0 <sup>2)</sup>	15,1 <sup>1)</sup>	15,0 <sup>1)</sup>	-	-
9	-	11,3 <sup>2)</sup>	12,4 <sup>1)</sup>	12,6 <sup>1)</sup>	-	-
10	-	9,4 <sup>3)</sup>	10,4 <sup>1)</sup>	10,9 <sup>1)</sup>	10,2 <sup>1)</sup>	-
12	-	-	7,6 <sup>2)</sup>	8,1 <sup>1)</sup>	7,9 <sup>1)</sup>	7,9 <sup>1)</sup>
14	-	-	5,8 <sup>3)</sup>	6,3 <sup>1)</sup>	6,2 <sup>1)</sup>	6,1 <sup>1)</sup>
16	-	-	4,6 <sup>3)</sup>	4,9 <sup>2)</sup>	4,9 <sup>1)</sup>	4,8 <sup>1)</sup>
18	-	-	-	4,0 <sup>3)</sup>	4,0 <sup>1)</sup>	4,2 <sup>1)</sup>
20	-	-	-	3,3 <sup>3)</sup>	3,2 <sup>2)</sup>	3,5 <sup>1)</sup>
22	-	-	-	-	2,6 <sup>3)</sup>	2,9 <sup>1)</sup>
24	-	-	-	-	2,1 <sup>3)</sup>	2,4 <sup>2)</sup>
26	-	-	-	-	1,8 <sup>3)</sup>	2,0 <sup>2)</sup>
28	-	-	-	-	-	1,7 <sup>3)</sup>
30	-	-	-	-	-	1,4 <sup>3)</sup>
32	-	-	-	-	-	1,2 <sup>3)</sup>
Capacities · Traglast Charges <sup>4)</sup>	22,4 <sup>2+3)</sup>	7,2 <sup>2+3)</sup>	4,1 <sup>2+3)</sup>	2,6 <sup>2+3)</sup>	1,4 <sup>2+3)</sup>	-

**10 t**  **7,45 m x 3,10 m 360° DIN/ISO**

Radius Ausladung Main boom · Hauptauleger · Flèche principale

Portée	8,0	13,4	18,5	23,6	28,9
	t	t	t	t	t
m					
3	25,0 <sup>1)</sup>	-	-	-	-
3,5	25,0 <sup>1)</sup>	-	-	-	-
4	25,0 <sup>2)</sup>	25,0 <sup>1)</sup>	-	-	-
4,5	21,7 <sup>2)</sup>	22,4 <sup>1)</sup>	-	-	-
5	17,9 <sup>3)</sup>	18,7 <sup>1)</sup>	-	-	-
6	13,2 <sup>3)</sup>	13,8 <sup>1)</sup>	14,7 <sup>1)</sup>	-	-
7	-	10,6 <sup>1)</sup>	11,5 <sup>1)</sup>	-	-
8	-	8,3 <sup>2)</sup>	9,3 <sup>1)</sup>	9,8 <sup>1)</sup>	-
9	-	6,7 <sup>2)</sup>	7,7 <sup>1)</sup>	8,1 <sup>1)</sup>	-
10	-	5,6 <sup>3)</sup>	6,4 <sup>1)</sup>	6,8 <sup>1)</sup>	6,8 <sup>1)</sup>
12	-	-	4,6 <sup>2)</sup>	5,1 <sup>1)</sup>	5,0 <sup>1)</sup>
14	-	-	3,4 <sup>3)</sup>	3,8 <sup>1)</sup>	3,8 <sup>1)</sup>
16	-	-	2,6 <sup>3)</sup>	2,9 <sup>2)</sup>	2,9 <sup>1)</sup>
18	-	-	-	2,3 <sup>3)</sup>	2,2 <sup>1)</sup>
20	-	-	-	-	1,7 <sup>2)</sup>
22	-	-	-	-	1,2 <sup>3)</sup>
24	-	-	-	-	0,9 <sup>3)</sup>
26	-	-	-	-	-
28	-	-	-	-	-
30	-	-	-	-	-
32	-	-	-	-	-
Capacities · Traglast Charges <sup>4)</sup>	12,7 <sup>2+3)</sup>	4,1 <sup>2+3)</sup>	2,2 <sup>2+3)</sup>	-	-

**10 t**  **7,45 m x 4,80 m 360° DIN/ISO**

Radius Ausladung Main boom · Hauptauleger · Flèche principale

Portée	8,0	13,4	18,5	23,6	28,9	34,1
	t	t	t	t	t	t
m						
3	25,0 <sup>1)</sup>	-	-	-	-	-
3,5	25,0 <sup>1)</sup>	-	-	-	-	-
4	25,0 <sup>2)</sup>	25,0 <sup>1)</sup>	-	-	-	-
4,5	25,0 <sup>2)</sup>	25,0 <sup>1)</sup>	-	-	-	-
5	25,0 <sup>3)</sup>	25,0 <sup>1)</sup>	-	-	-	-
6	23,2 <sup>3)</sup>	23,6 <sup>1)</sup>	21,9 <sup>1)</sup>	-	-	-
7	-	18,0 <sup>1)</sup>	18,4 <sup>1)</sup>	-	-	-
8	-	14,0 <sup>2)</sup>	15,1 <sup>1)</sup>	15,0 <sup>1)</sup>	-	-
9	-	11,3 <sup>2)</sup>	12,4 <sup>1)</sup>	12,6 <sup>1)</sup>	-	-
10	-	9,4 <sup>3)</sup>	10,4 <sup>1)</sup>	10,9 <sup>1)</sup>	10,2 <sup>1)</sup>	-
12	-	-	7,6 <sup>2)</sup>	8,1 <sup>1)</sup>	7,9 <sup>1)</sup>	7,9 <sup>1)</sup>
14	-	-	5,8 <sup>3)</sup>	6,3 <sup>1)</sup>	6,2 <sup>1)</sup>	6,1 <sup>1)</sup>
16	-	-	4,6 <sup>3)</sup>	4,9 <sup>2)</sup>	4,9 <sup>1)</sup>	4,8 <sup>1)</sup>
18	-	-	-	4,0 <sup>3)</sup>	4,0 <sup>1)</sup>	4,2 <sup>1)</sup>
20	-	-	-	3,3 <sup>3)</sup>	3,2 <sup>2)</sup>	3,5 <sup>1)</sup>
22	-	-	-	-	2,6 <sup>3)</sup>	2,9 <sup>1)</sup>
24	-	-	-	-	2,1 <sup>3)</sup>	2,4 <sup>2)</sup>
26	-	-	-	-	1,8 <sup>3)</sup>	2,0 <sup>2)</sup>
28	-	-	-	-	-	1,7 <sup>3)</sup>
30	-	-	-	-	-	1,4 <sup>3)</sup>
32	-	-	-	-	-	1,2 <sup>3)</sup>
Capacities · Traglast Charges <sup>4)</sup>	22,4 <sup>2+3)</sup>	7,2 <sup>2+3)</sup>	4,1 <sup>2+3)</sup>	2,6 <sup>2+3)</sup>	1,4 <sup>2+3)</sup>	-

## Remarks · Bemerkungen · Remarques

- 1) Working range – max. offset for runner  
1) Arbeitsbereich – lange Absteckung Montagespitze  
1) Portée – inclinaison max. pour potence
- 2) Working range – medium offset for runner  
2) Arbeitsbereich – mittlere Absteckung Montagespitze  
2) Portée – inclinaison moyenne pour potence
- 3) Working range – min. offset for runner  
3) Arbeitsbereich – kurze Absteckung Montagespitze  
3) Portée – inclinaison min. pour potence
- 4) with horizontal boom  
4) horizontal  
4) avec flèche horizontale

# Technical description

## Carrier

<b>Drive / steering</b>	8 x 4 x 8.
<b>Frame</b>	Monobox main frame with outrigger boxes integral, of high-strength fine-grain structural steel.
<b>Outriggers</b>	4 hydraulically telescoping outrigger beams with hydraulic jack legs.
<b>Engine</b>	DaimlerChrysler OM 457 LA water-cooled 6-cylinder engine, output to DIN: 295 kW (400 hp), max. torque 1900 Nm at 1200 1/min. Fuel tank capacity: 400 l.
<b>Transmission</b>	Electronically automated DaimlerChrysler gearshift system G 210-16, 16 forward speeds and 2 reverse, transfer case with off-road range and longitudinal differential lockout control.
<b>Axles</b>	Axle 1: planetary reduction type, steering, transverse differential locks; axle 2: non-driving, steering; axle 3: non-driving, steering for crab steer mode; axle 4: steering, planetary reduction type with transverse differential lockout control.
<b>Suspension</b>	Hydropneumatic suspension, blockable hydraulically.
<b>Wheels and tyres</b>	8 wheels fitted with 14.00 R 25 tyres.
<b>Travel speed</b>	80 km/h.
<b>Steering</b>	ZF dual-circuit hydraulic steering with mechanical steering stop, 1 emergency steering pump. Independent rear axle steering.
<b>Brakes</b>	Service brake: dual-line air system. Parking brake: spring-loaded type. Sustained action brake: engine exhaust brake and constant decompression valve, retarder.
<b>Electrical equipment</b>	24 V system, 3-phase alternator 80 A, 2 batteries 12 V / 210 Ah. Lighting in compliance with EC-directives.

## Superstructure

<b>Main boom</b>	Boom base and 8 telescopic sections, fabricated from fine-grain structural steel, telescoping with partial load, anti-deflection Demag ovaloid design. Main boom top section offsettable to 25°.
<b>Counterweight</b>	10 t integrated into superstructure.
<b>Hydraulic system</b>	Powered by carrier engine, 2 variable-displacement axial piston pumps to enable 4 simultaneous, independent working movements, separate fixed-displacement pump for slew unit.
<b>Hoist</b>	Variable-displacement axial piston motor, hoist drum with planetary reduction integral and spring-applied multi-disk brake.
<b>Slew unit</b>	Axial piston motor with planetary gear, foot brake, and spring-applied holding brake. Slewing speed infinitely variable.
<b>Boom elevation</b>	2 differential cylinders with pilot-controlled lowering brake valves.
<b>Crane cab</b>	Spacious ergonomic cab with sliding door, large folding-out windscreen, roof window with armoured glass, new heated comfortable seat, air suspended, variably adjustable, controls and instrumentation for all crane movements, washer and interval control wiper for windscreen and roof window, air-conditioning as standard.
<b>Safety devices</b>	Electronic safe load indicator with graphic display and digital readout for hook load, rated load, boom length, boom angle and load radius. Integrated display to indicate the percentage of telescoping sequence, limit switches on hoist and lowering motions, pressure-relief and safety holding valves.

## Optional equipment

<b>Drive / steering</b>	8 x 8 x 8.
<b>Wheels and tyres</b>	17.5 R 25.
<b>Main boom extension</b>	Side-folding 1 or 2-part jib, 7.6 m or 14.0 m. 0°, 20° and 40° offset.
<b>Heavy-lift attachment</b>	1 additional sheave on boom head.
<b>Heavy-lift runner</b>	1.50 m long, 3-sheave with different offset positions for working inside buildings, 25 t max. lifting capacity.
<b>Searcher hook</b>	
<b>Passenger seat</b>	
<b>Hoist II</b>	



## Unterbwagen

<b>Antrieb / Lenkung</b>	8 x 4 x 8.
<b>Rahmen</b>	Geschlossenes Kastenprofil mit integrierten Abstützkästen aus hochfestem Feinkornbaustahl.
<b>Abstützung</b>	4-Punkt-Abstützung, hydraulisch horizontal und vertikal auszufahrende Abstützungen.
<b>Motor</b>	Wassergekühlter 6-Zylinder DaimlerChrysler OM 457 LA, Leistung nach DIN: 295 kW (400 PS), max. Drehmoment 1900 Nm bei 1200 1/min. Inhalt des Kraftstoffbehälters: 400 l.
<b>Getriebe</b>	Automatisiertes DaimlerChrysler Schaltgetriebe G 210-16, 16 Vorwärts- und 2 Rückwärtsgänge, Verteilergetriebe mit Geländestufe und Längsdifferentialsperre.
<b>Achsen</b>	Achse 1: Außen-Planetenachse mit Querdifferentialsperre, lenkbar; Achse 2: Laufachse, lenkbar; Achse 3: Laufachse, lenkbar bei unabhängiger Hinterachslenkung; Achse 4: Außenplanetenachse mit Querdifferential lenkbar.
<b>Federung</b>	Alle Achsen hydropneumatisch gefedert und hydraulisch blockierbar.
<b>Bereifung</b>	8-fach, 14.00 R 25.
<b>Fahrgeschwindigkeit</b>	80 km/h.
<b>Lenkung</b>	ZF-Hydro-Zweikreis-Lenkung mit mechanischer Lenkbegrenzung, 1 Notlenkpumpe. Unabhängige Hinterachslenkung.
<b>Bremsen</b>	Betriebsbremse: Zweikreis-Druckluft-Bremsanlage; Feststellbremse: Federspeicherbremse; Dauerbremse: Auspuffklappenbremse, Konstantdrossel, Retarder.
<b>Elektrische Anlage</b>	Betriebsspannung 24 V, Drehstrom-Lichmaschine 80 A, 2 Batterien 12 V / 210 Ah. Beleuchtung nach EG-Richtlinien.

## Oberwagen

<b>Hauptausleger</b>	Grundkasten und 8 Teleskope aus Feinkornbaustahl, unter Teillast teleskopierbar, beulsteifer Demag-Ovaloidquerschnitt. Letzter Kasten 25° abklappbar.
<b>Gegengewicht</b>	10 t im Oberwagen integriert.
<b>Hydraulikanlage</b>	Antrieb über Unterwagen-Motor, 2 Axialkolben-Verstellpumpen für 4 gleichzeitige, unabhängige Arbeitsbewegungen, separate Konstantpumpe für das Drehwerk.
<b>Hubwerk</b>	Axialkolben-Verstellmotor, Hubwerkstrommel mit integriertem Planetengetriebe und federbelasteter Lamellenbremse.
<b>Drehwerk</b>	Axialkolbenmotor mit Planetengetriebe, Fußbremse, federbelastete Haltebremse. Drehgeschwindigkeit stufenlos.
<b>Wippwerk</b>	2 Differentialzylinder mit vorgesteuerten Senk-Bremsventilen.
<b>Krankabine</b>	Großräumige Designkabine mit Schiebetür und großem ausstellbarem Frontfenster, Dachfenster mit Panzerglas, neuer beheizter Komfortsitz, pneumatisch gefedert, variabel einstellbar, Betätigungs- und Kontrollinstrumente für alle Kranfunktionen, Front- und Dachscheibenwischer mit Intervallschaltung und Scheibenwaschanlage, Klimaanlage serienmäßig.
<b>Sicherheitseinrichtungen</b>	Elektronischer Lastmomentbegrenzer und Graphik-Display zur digitalen Anzeige von Hakenlast, Nenntraglast, Auslegerlänge, Auslegerwinkel, Ausladung. Integrierte prozentuale Anzeige der Teleskopausfahrfolgen. Weitere Sicherheitseinrichtungen: Hub- und Senkendschaltung, Druckbegrenzungsventil, Rohrbruchsicherungen.

## Zusatzausrüstung

<b>Antrieb / Lenkung</b>	8 x 8 x 8.
<b>Bereifung</b>	17.5 R 25.
<b>Hauptauslegerverlängerung</b>	Seitlich klappbar, 1- bzw. 2-teilige Spitze, 7,6 m bzw. 14,0 m Länge. Einstellbereich 0°, 20° und 40°.
<b>Schwerlasteinrichtung</b>	1 Zusatzrolle am Hauptauslegerkopf.
<b>Schwerlast-Montagespitze</b>	Länge 1,50 m, 3-rollig mit einstellbaren Arbeitswinkeln für den Halleneinsatz, 25 t max. Traglast.
<b>Kopftraverse</b>	
<b>Beifahrersitz</b>	
<b>Hubwerk II</b>	

# Descriptif technique

## Châssis

<b>Entraînement / direction</b>	8 x 4 x 8.
<b>Charpente</b>	Construction sous forme de caissons soudés fermés, comprenant les logements des poutres de calage et réalisés en tôle d'acier de construction de haute résistance à grains fins.
<b>Calage</b>	4 poutres hydrauliques à extension horizontale et vérins verticaux.
<b>Moteur</b>	Moteur 6 cylindres DaimlerChrysler OM 457 LA, à refroidissement par eau. Puissance suivant DIN: 295 kW (400 CV). Couple maxi 1900 Nm à 1200 1/min. Réservoir de carburant: 400 l.
<b>Transmission</b>	Boîte automatique électronique DaimlerChrysler type G 210-16, 16 vitesses AV, 2 AR. Boîte de transfert à rapport chantier et différentiel longitudinal verrouillable.
<b>Ponts et essieux</b>	Essieu 1: à planétaires, directeur, différentiel transversal verrouillable; essieu 2: non-moteur, directeur; essieu 3: non-moteur, directeur pour marche en crabe; essieu 4: à planétaires, différentiel transversal verrouillable.
<b>Suspension</b>	Suspension hydropneumatique sur tous les essieux avec blocage hydraulique.
<b>Roues et pneumatiques</b>	8 x 14.00 R 25.
<b>Vitesse sur route</b>	80 km/h.
<b>Direction</b>	ZF à servo-commande hydraulique à double circuit, avec limiteur mécanique, 1 pompe de secours. Direction indépendante des essieux AR.
<b>Freinage</b>	Frein de service: pneumatique, à double circuit. Frein de stationnement: cylindres de frein à ressort. Frein continu: frein sur échappement et soupape d'étranglement, ralentisseur.
<b>Installation électrique</b>	Système 24 V, alternateur 80 A, 2 batteries 12 V / 210 Ah. Eclairage selon normes CE.

## Partie supérieure

<b>Flèche principale</b>	Flèche de base et 8 éléments télescopiques, en tôle d'acier de construction à grains fins, profilé Demag à haute résistance de forme ovoïdale, télescopage avec charge partielle. Dernier caisson de la flèche inclinable de 25°.
<b>Contrepoids</b>	10 t intégré à la partie supérieure.
<b>Installation hydraulique</b>	Entraînement par moteur châssis, 2 pompes à débit variable et à pistons axiaux permettant l'indépendance comme la simultanéité de 4 mouvements, pompe séparée pour le mécanisme d'orientation.
<b>Treuil de levage</b>	Moteur hydraulique à débit variable et à pistons axiaux, tambour avec réducteur à planétaires intégré et frein multi-disque à ressorts.
<b>Orientation</b>	Moteur hydraulique à pistons axiaux avec réducteur à planétaires, frein à pédale, frein de tourelle à ressorts. Vitesse d'orientation sans paliers.
<b>Relevage de flèche</b>	2 vérins différentiels, descente contrôlée au moyen d'un clapet de freinage automatisé.
<b>Cabine tourelle</b>	Cabine spacieuse et ergonomique, tout en acier, avec porte coulissante, large pare-brise relevable, fenêtre de toit en verre blindé, nouveau siège chauffant, à suspension pneumatique, réglage variable, instruments de commande et de contrôle des mouvements de la grue, essuie-glace à marche intermittente pour pare-brise et fenêtre de toit, lave-glace, climatisation de série.
<b>Dispositifs de sécurité</b>	Limiteur de couple de charge électronique avec écran de visualisation graphique et indicateurs digitaux pour la charge suspendue et nominale, la longueur et l'angle de la flèche et la portée. Indicateur intégré de la séquence de télescopage en pour-cent. Limiteurs de fin de course haut et bas, soupapes de sécurité et limiteurs de pression.

## Equipements optionnels

<b>Entraînement / direction</b>	8 x 8 x 8.
<b>Roues et pneumatiques</b>	17.5 R 25.
<b>Rallonge de flèche</b>	Repliable sur le côté, en 1 ou 2 éléments, 7,6 m ou 14,0 m, inclinaison 0°, 20° et 40°.
<b>Equipement levages lourds</b>	1 poulie accessoire en tête de flèche.
<b>Potence levages lourds</b>	Longueur 1,50 m, 3 poulies à plusieurs inclinaisons pour levages en atelier, capacité de levage maxi 25 t.
<b>Crochet compact</b>	Dispositif en tête de flèche pour levages sans câble.
<b>Siège passager</b>	
<b>Treuil II</b>	

# Notes to lifting capacity

## Anmerkungen zu den Tragfähigkeiten

### Conditions d'utilisation

Ratings are in compliance with ISO 4305 and DIN 15019.2 (test load = 1.25 x suspended load + 0.1 x dead weight of boom reduced to boom point).

Weight of hook blocks and slings is part of the load, and is to be deducted from the capacity ratings.

Crane operation is permissible up to a  
wind pressure of ..... 60 N/m<sup>2</sup>  
wind speed of ..... 9.8 m/s

Consult operation manual for further details.

Note: Data published herein is intended as a guide only and shall not be construed to warrant applicability for lifting purposes. Crane operation is subject to the computer charts and operation manual both supplied with the crane.

Tragfähigkeiten entsprechen ISO 4305 und DIN 15019.2 (Prüflast = 1,25 x Hublast + 0,1 x Auslegereigengewicht, auf die Ausleger-  
spitze reduziert).

Das Gewicht der Unterflaschen sowie die Lastaufnahmemittel sind Bestandteile der Last und von den Tragfähigkeitsangaben  
abzuziehen.

Kranbetrieb zulässig bis  
Staudruck ..... 60 N/m<sup>2</sup>  
Windgeschwindigkeit ..... 9,8 m/s

Weitere Angaben in der Bedienungsanleitung des Kranes.

Anmerkung: Die Daten dieser Broschüre dienen nur zur allgemeinen Information; für ihre Richtigkeit übernehmen wir keine Haftung. Der Betrieb des Kranes ist nur mit den Original-Tragfähigkeitstabellen und mit der Bedienungsanleitung zulässig, die mit dem Kran mitgeliefert werden.

Le tableau de charges est conforme à la norme ISO 4305 et DIN 15019.2 (charge d'essai = 1,25 x charge suspendue + 0,1 x poids  
de la flèche réduit à la pointe de flèche).

Les poids du crochet-moufle et de tous les accessoires d'élingage font partie de la charge et sont à déduire des charges indiquées.

La grue peut travailler jusqu'à une  
pression du vent de ..... 60 N/m<sup>2</sup>  
vitesse du vent de ..... 9,8 m/s

Pour plus de détails consulter la notice d'utilisation de la grue.

Nota: Les renseignements ci-inclus sont donnés à titre indicatif et ne représentent aucune garantie d'utilisation pour les opérations  
de levage. La mise en service de la grue n'est autorisée qu'à condition que les tableaux de charges ainsi que le manuel de service,  
tels que fournis avec la grue, soient observés.

# Key Zeichenerklärung Légende



counterweight · Gegengewicht · contrepoids



Lifting capacities on outriggers · Tragfähigkeiten, abgestützt · Capacités de levage sur stabilisateurs · 360°



free on wheels · frei auf Rädern · sur pneus

„D”

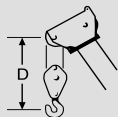

The page features a large, light gray area with horizontal lines, designed for taking notes. This area is bounded by a solid blue horizontal bar at the top and another solid blue horizontal bar at the bottom. The lines are evenly spaced and extend across the width of the page.

Subject to change without notice! · Änderungen vorbehalten! · Sous réserve de modification!

02/02

Postbox address / Postanschrift / Adresse boîte postale:

**Demag Mobile Cranes GmbH & Co.KG**

P.O. Box 1552, D-66465 Zweibrücken

Phone: +49 6332 83-0 · Fax: +49 6332 1 67 15

Registered office / Lieferanschrift / Siège social:

**Demag Mobile Cranes GmbH & Co.KG**

Dinglerstraße 24, D-66482 Zweibrücken

Order Nr. AC 60 B1 – 201 030 12

**demag24.com**  
visit our website